

PL NO 1 kanals digitalt ukeur

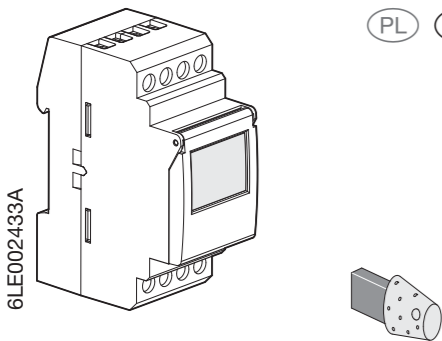

EG103, EG103B

Primære egenskaper

- EG103 og EG103B leveres med dato og tid ferdig programmert.
- Automatisk veksling mellom sommer- og vintertid ☼/❄.
- Programmeringsnøkkel .
 - For eget overstyringsprogram.
 - For kopiering eller lagring av programmer.
- Programmering av dag eller grupper av dager.
- 56 programsteg På eller Av.
- Permanent overstyring Av eller På (☞ permanent på).
- Midlertidig overstyring Av eller På (☞ blinker).
- Displayet viser daglig program grafisk.
- Mulighet for låsing av tastatur .
- Programmerbar uten driftsspennning.

Tekniske data

Elektriske data

- Driftsspennning: 230 V~ +10%/-15% 50/60Hz
240 V~ +/-6% 50/60Hz
- Frekvens: 50/60 Hz
- Egenforbruk: maks 6VA/50HZ
- Utganger: 1 potensialfri vekselkontakt.
- Maks last
- AC1: μ 16A 230 V~
- DC1: μ 4A 12 V
- Cos φ = 0,6: μ 10A 230 V~
- Glødelamper: 2300 W
- 230 V~ halogenlamper: 2300 W
- Kompenserte lysrør // (maks. 45 μ F): 400 W
- Ukompenserte lysrør, Kompensert i serie: 1000 W
- Kompaktlysør: 500 W
- Minste strøm
- AC1: 100 mA 230 V~
- DC1: 100 mA 12 V
- Galvanisk isolering mellom strømforsyning og kontaktsett: 4 kV
- Nominell spenning ved støt: 4 kV
- Formontert sikring: 16 A
- amlede mål: 21 (17,5 mm x 2)
- Maksimal høyde over havet: < 2000m
- Registrert spenning og strøm for EMC utstrålinger: 230 V~ / 0,5 A

Selvstendig styringsenhet for montering på panel (DIN-skinne)

Funksjonsdata

- Programkapasitet: 56 steg
- Minstetid mellom 2 steg: 1 min
- Presisjon: \pm 1,5 sek / 24t
- Gangreserve litiumbatteri, totalt 5 år
- Ved spenningsvikt settes displayet i standbymodus etter 1 min
- Ved tilbakevending av driftsspennning eller hvis det trykkes på en knapp, settes displayet på igjen
- Kapslingsgrad: IP 20
- Handling av type: 1B
- Forurensningsgrad: 2
- Programvarens struktur: i klasse A

Omgivelser

- Driftstemperatur: -5 °C til +45 °C
- Lagringstemperatur: -20 °C til +70 °C

Tilkobling

- Flørådet: 1 til 6 mm²
- Massiv: 1,5 til 10 mm²

Koblingskjema

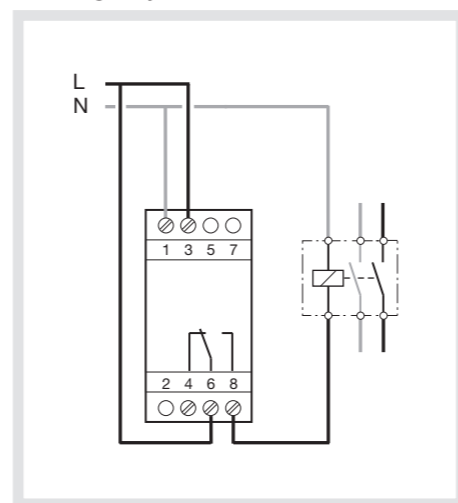

Programmering : prog new

Programmering kan gjøres for hver dag eller for en gruppe av dager. For sistnevnte er programmeringen lik for hver dag.

Dag : 1 = mandag, 2 = tirsdag, 3 = onsdag
...7 = søndag.



1. Velg prog modus ved å bruke **menu** knappen. Trykk deretter **ok**. Antall ledige programsteg vil nå vises i et kort øyeblikk.
2. Velg dag/dager med **+** eller **-**, bekreft med **ok**.
3. **ok** blinker. Bruk **ok** knappen for å bekrefte gruppen. **-** eller **←** gjør det mulig å tilbake stille gruppen hvis nødvendig.
4. Bruk **+** eller **-**, for å velge koblingsfunksjon ON eller OFF. Trykk **ok** for å bekrefte.
5. Still inn timer ved å bruke **+** eller **-**. Bekreft med **ok**.
6. Still inn minutter ved å trykke **+** eller **-**. Bekreft med **ok**.

Programmer de andre innstillingene av gruppen, ved å repetere pkt. 3 til 6.

Dagen eller gruppen av dager, kan endres i løpet av pkt. 3 ved å bruke **+**, **-** eller **←**.

Sett uret i **auto** ved å trykke **menu** knappen, når man har programmert ferdig.

I denne modus er det også mulig å legge til en instruksjon til programmet.

Display

For å kontrollere innstillingene uten fare for sletting eller endring av programmer : Velg modus ved å bruke **menu**, bekreft med **ok**.

Det første programsteget for mandag vises, i tillegg til den daglige profilen.

To valg er tilgjengelig :

1. Ved å trykke gjentatte ganger på **+** eller **-**, kan man velge dager. Det første programsteget, i tillegg til den daglige profilen vil vises.
2. Ved å trykke gjentatte ganger på **ok** : Alle programstegene for hver dag vil vises etter hverandre.

Endring eller sletting av programsteg prog modif

Velg **prog** modus med **menu**, trykk deretter **ok**. Velg **modif** med **+** eller **-**. Bekreft med **ok**. Antall ledige programsteg vises i et kort øyeblikk.

Det første steget på den første dagen eller gruppe av dager vil vises.

Ved å trykke gjentatte ganger på **ok**, vil alle programsteg som er programmert vises. Alle felter i displayet som blinker under denne operasjonen, kan endres ved å bruke **+** eller **-**. Bekreft med **ok**.

Når markøren vises på **ok**, som er plassert bak gruppen av dager, kan man i rekkefølge vise dager eller gruppe av dager og gå direkte til den dagen eller gruppen som skal endres ved å trykke **+** eller **-**.

For å fjerne et programsteg :

Velg status på kanalen (ON eller OFF), trykk deretter **ned + og -** samtidig. Clear vil vises i displayet, bekreft med **ok**.

Nøkkel

Når nøkkelen settes inn, vil symbolet vises i displayet.

Det er to operasjoner som nå kan utføres :

A. Permanent overstyring :

Sett nøkkelen i uret. Etter 10 sekunder vil det programmet som er lagret i nøkkelen, overstyre programmet i tidsuret. Denne operasjonen vil ikke slette eller endre programmet som er lagret i tidsuret. Når nøkkelen fjernes, vil overstyringen opphøre, og uret returnere til standard program.

B. Kopiering (load) / lagring (save) :

Ved hjelp av nøkkelen kan man også lagre program som finnes i tidsuret. Man kan også kopiere et program som finnes i nøkkelen, til tidsuret.

1. Sett inn nøkkelen og vent i 2 sekunder.

2. Ved å trykke **menu**, velg :
save, for å lagre et program som finnes i tidsuret (backup).
load, for å laste inne et program fra nøkkelen.
 for å sjekke programmet som finnes i nøkkelen.

3. Bekreft med **ok**.

4. For **save** og **load**, bekreft igjen med **ok**.

Følgende feilmeldinger kan forekomme :

no prog : Nøkkelen er tom, den inneholder ingen program.

Error : Nøkkelen er for et 2-kanals ur.

I disse 2 tilfellene :

- Kun lagring **save** er mulig.
- Feilmeldinger vil vises så lenge nøkkelen sitter i uret, men programmet i tidsuret vil fungere.

Programmering av dato/klokkeslett og tidspunkt for sommer/vintertid ☼/❄

Velg modus med **menu**, bekreft med **ok**.

Still inn dag, måned, år, timer og minutter ved å bruke **+** eller **-**. Bekreft med **ok**.

Uret vil foreslå et tidspunkt for veksling mellom sommer/vintertid ☼/❄.

Bruk **+** eller **-** for å endre. Avslutt med **ok**.

Tidspunktet for veksling mellom sommer/vintertid, avhenger av hvilken geografisk sone man befinner seg i.

Følgende soner er tilgjengelig.

Type	Starttidspunkt for sommertid	Starttidspunkt for vintertid	Soner
Euro *	Siste Søndag i mars	Siste Søndag i Oktober	Europa
USA	Andre søndag i mars	Første søndag i november	Nordamerika
AUS	Første søndag i oktober	Første søndag i april	Australia
USER	Valgfri datoinnstilling	Valgfri datoinnstilling	
No	Ingen veksling	Ingen veksling	

* forhåndsinnstilt.

Veksling foregår alltid mellom kl. 02:00 og 03:00.

Når USER type er valgt :

1. Velg dag og deretter måned for veksling til sommertid (+1 time) med **+** eller **-**, bekreft med **ok**.
2. Velg dag og deretter måned for veksling til vintertid (-1 time) med **+** eller **-**, bekreft med **ok**.

Tidsuret vil automatisk kontrollere hvilke dager i hvilke uker som korresponderer med innstilt dato. Uret vil da utføre vekslingen til samme periode i de neste år uavhengig av dato.

Overstyring

Ved å trykke flere ganger på .

Hvis utgangen er On :

- 1 trykk : Midlertidig overstyring. **Off** og blinker. Uret returnerer til **auto** ved neste programtidspunkt.
- 2 trykk : Permanent overstyring. **On** og vises permanent. Denne overstyringen må avsluttes manuelt.
- 3 trykk : Permanent overstyring. **Off** og vises permanent. Denne overstyringen må avsluttes manuelt.
- 4 trykk : Returnerer til automodus.

Låsing

For å forhindre uautorisert bruk, kan knappene på tidsuret låses ved hjelp av en nøkkel (type EG004). Opplåsing gjøres på samme måte.

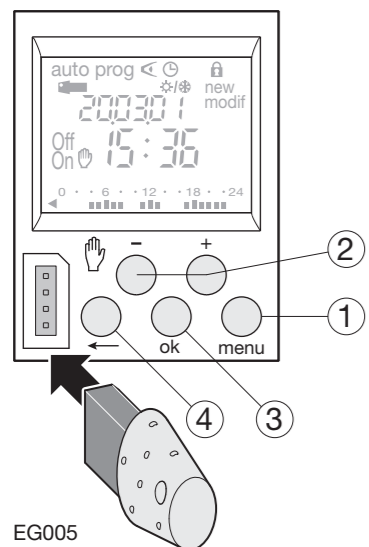

Tastatur :

- 1 **menu** : valg av modus.
auto : automatisk drift.
prog : **new** legge inn nytt program.
prog : **modif** endre et eksisterende program.
 : visning av programmer.
- 2 : endring av dato, klokke og sommer/vintertid ☼/❄.
- 3 **+** og **-** : innstilling av verdier eller navigering.
- 4 : i **auto**-modus, valg av overstyringer, eller unntak.
- 5 **ok** : bekrefte blinkende informasjon i displayet.
- 6 : tilbake ett steg.

Det er mulighet for å returnere til **auto**-modus når som helst, ved å bruke **menu** knappen.

Hvis det ikke er gjort noen inntastinger i løpet av et minutt, vil uret automatisk returnere til **auto** modus.

Nullstille programmet

Programmet kan nullstilles ved å trykke på følgende tre taster samtidig: **menu**, **ok**, , tid og dato forblir i minnet.

Omstart

Hold nede tastene **-**, **+**, **ok**, **menu** samtidig for å starte produktet på nytt.

Hvordan avhende dette produktet (avfall fra elektriske og elektroniske produkter).

(Gjelder for de EU-land og andre europeiske land som har systematiserte ordninger for selektiv avfall-sinnsamling). Dette symbolet på produktet eller i dokumentasjonen betyr at produktet ikke må behandles som husholdningsavfall. Ukontrollert destruksjon av denne type avfall vil skade miljøet og menneskenes helse, derfor skal dette produktet skilles ut fra annet avfall, og gjenvinnes på en forsvarlig måte. Du vil derved bidra aktivt til forsvarlig gjenbruk av materielle ressurser. Privatpersoner må kontakte forhandleren som de har kjøpt produktet av, eller de må ta kontakt med de lokale myndighetene for å vite hvordan de kan kvitte seg med produktet på en miljøvennlig måte. Bedriftene må ta kontakt med sine leverandører og sørge for å lese salgsavtalene. Produktet skal ikke avhendes med annet ordinært avfall fra bedriften.

Kan brukes overalt i Europa og i Sveits

Installeringen av dette apparatet skal kun utføres av kvalifisert elektriker iht. monteringsforskriftene i landet.

Garanti

24 måneder, fra produksjonsdato, for alle produksjonsfeil eller avdekkede svakheter i materialet. Hvis produktet viser seg å være defekt, skal det returneres til forhandleren. Garantien er kun gyldig dersom prosedyren for retur er fulgt; via montør og forhandler, og dersom våre service-eksperter, etter kvalitetskontrollen, konstaterer at feilen ikke er oppstått som følge av at produktet er blitt satt i gang og/eller brukt på en feilaktig måte. Eventuelle notater som beskriver feilen (eller mangelen) skal følge produktet.

Zegar elektroniczny, 1-kanalowy, tygodniowy

6LE002433A

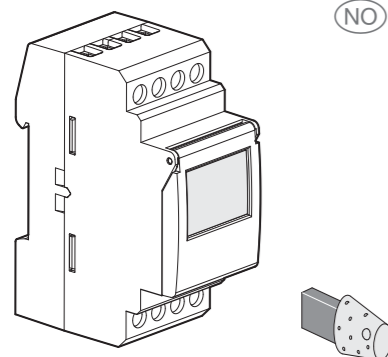

EG103, EG103B

Właściwości

- Urządzenie dostarczane z fabrycznie nastawionym czasem i datą.
- Automatyczne przełączanie lato/ zima ❄️/❄️.
- Klucz programujący 🔑.
- do ciągłego przejęcia sterowania,
- do kopiowania / zapamiętywania programu.
- Programowanie w cyklu dobowym, względnie dla grup dni.
- 56 kroków programowych, załącz, wyłącz.
- Ciągłe wymuszenie sterowania, załącz lub wyłącz (👉 ciągle wskazywane).
- Czasowe przejęcie sterowania, załącz lub wyłącz (🕒 miga).
- Profil dzienny - wskaźnik słupkowy.
- Możliwość zablokowania klawiatury 🔒.
- Programowanie bez napięcia zasilającego.

Dane techniczne

Właściwości elektryczne

- Napięcie zasilające: 230 V~ +10%/-15% 50/60Hz
240 V~ +/-6% 50/60Hz
- Częstotliwość: 50/60 Hz
- Pobór mocy: max. 6 VA przy 50 Hz
- Wyjście: 1 styk przełączny, bezpotencjałowy
- Maksymalne możliwości wyłączeniowe
AC1: μ16A 230 V~
DC1: μ4A 12 V ~
- Cos φ = 0,6: μ10A 230 V~
- Żarówki: 2300 W
- Lampy halogenowe 230 V~: 2300 W
- Świetlówki z zapłonikiem // (max. 45 μF): 400 W
- Świetlówki bez zapłonika / z zapłonikiem w połączeniu szeregowym: 1000 W
- Lampy energooszczędne: 500 W
- Minimalne możliwości odłączeniowe
AC1: 100 mA 230 V~
DC1: 100 mA 12 V ~
- Galwaniczna izolacja pomiędzy zasilaniem a wyjściem: 4 kV
- Odporność na impulsy napięciowe: 4 kV
- Wyłącznik poprzedzający: 16 A
- Wymiary: 21 (17,5 mm x 2)
- Maksymalna wysokość eksploatacji < 2000m
- Napięcie i natężenie dla potrzeb testów emisji EMC: 230 V~ / 0,5 A

Urządzenie sterujące z montażem niezależnym na panelu (szyna DIN)

Właściwości funkcjonalne

- Pojemność programu: 56 kroków programowych
- Najmniejszy przedział pomiędzy dwoma krokami programowymi: 1 minuta
- Dokładność chodu: +/- 1,5 sek / 24 h
- Rezerwa chodu baterie litowe, najmniej 5 lat bez napięcia sieciowego
- Po upływie 1 minuty po zaniku napięcia urządzenie przechodzi w stan czuwania (wyłączony wyświetlacz)
- Przyniesienie przycisku przywraca natychmiast tryb **auto**
- Stopień ochrony: IP 20
- Zasada działania: Typ 1B
- Stopień zanieczyszczenia środowiska: 2
- Struktura oprogramowania: klasa A

Warunki otoczenia

- Temperatura pracy: -5° C do +45° C
- Temperatura składowania: -20° C do +70° C

Podłączenie do zacisków śrubowych

- Przewód jednodrutowy: 1 do 6 mm²
- Przewód elastyczny: 1,5 do 10 mm²

Schemat podłączenia

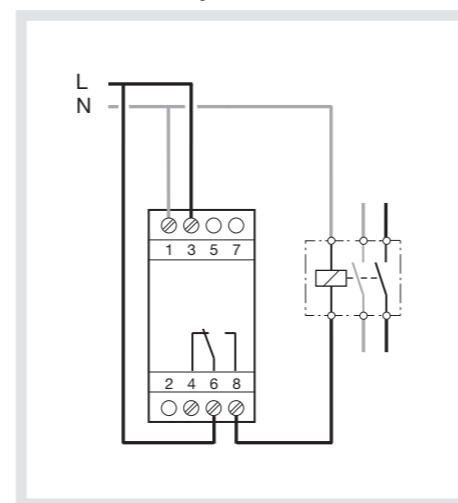

Programowanie (nowy program): prog new

Programowanie następuje odpowiednio w trybie dobowym lub dla wybranej, całej grupy dni. W tym przypadku dane obowiązują dla kilku dni.

Dni są ponumerowane następująco:

- 1 = poniedziałek, 2 = wtorek, 3 = środa, itd.,
- 7 = niedziela.



1. Wybrać tryb **prog** za pomocą przycisku **menu** potwierdzić wciskając **ok**. Liczba niewykorzystanych kroków programowych będzie przez moment wyświetlana.
2. Wybrać dni tygodnia za pomocą przycisków **+** lub **-**. Potwierdzić wciskając **ok**.
3. Na wyświetlaczu miga **ok**. Potwierdzić grupę dni wciskając **ok**. Przycisk **-** względnie **←** umożliwi wybranie nowej grupy dni.
4. Przyciskiem **+** lub **-**, wybieramy stan łącznika: załącz, wyłącz. Potwierdzić stan wciskając **ok**.
5. Ustawić czas łączenia za pomocą przycisków **+** lub **-**. Potwierdzić wciskając **ok**.
6. Minuty wprowadzić za pomocą przycisków **+** lub **-**. Potwierdzić wciskając **ok**. identycznie jak czas łączenia.

Pozostałe parametry dla innych grup dni programujemy powtarzając kroki 3 do 6. Dzień, względnie grupa dni może być zmieniona podczas 3 kroku, za pomocą przycisków **+**, **-**, lub **←**.

Po zakończeniu programowania powracamy do trybu **auto** wciskając przycisk **menu**. W tym trybie pracy można wprowadzić nowe wartości w utworzonym wcześniej programie. Postępujemy zgodnie z powyższym opisem.

Wskazanie

Służy do sprawdzenia profili dziennych bez niebezpieczeństwa wprowadzenia zmian nastaw lub skasowania programu. Wybieramy tryb **←** poprzez wciśnięcie przycisków **menu** i **ok**. Pierwsze kroki programowe dla poniedziałku wskazywane są w profilu dziennym.

Istnieją dwie możliwości wskazywania:

1. Przyciskając przyciski **+** lub **-**: przeglądamy dni tygodnia. W tym przypadku będą pokazywane jedynie pierwsze kroki programowe każdego dnia tygodnia w profilu dziennym.
2. Przyciskając przycisk **ok**: wskazywanie wszystkich kroków programowych każdego dnia tygodnia.

Zmiana kroków programu, względnie kasowanie: prog modif

Wybieramy tryb **prog** wciskając przyciski **menu** i **ok** wybieramy tryb **modif** za pomocą przycisków **+** lub **-**; potwierdzić wciskając **ok**.

Liczba niewykorzystanych kroków programowych będzie przez moment wyświetlana. Wskazywane są pierwsze kroki programowe pierwszego dnia tygodnia, względnie pierwszej grupy dni. Wciskając wielokrotnie **ok**, możemy obejrzeć wszystkie kroki programowe. Migające pola (stan, czas, minuty) możemy

zmieniać za pomocą przycisków **+** lub **-** i potwierdzić wciskając **ok**.

Kiedy kursor znajduje się na stojącym za grupami dni **ok**, możemy za pomocą przycisku **+** lub **-** przeskoczyć dni tygodnia lub grupy dni, aby przejść do dnia tygodnia lub grupy dni, w których chcemy przeprowadzić zmiany.

Kasowanie kroków programu:

Wybieramy stan kanału (załącz, wyłącz), wciskamy jednocześnie przyciski **+** i **-**. Wyświetli się zgłoszenie **Clear**. Potwierdzić wciskając **ok**.

Klucz

Gdy wetknijemy klucz w okienko możliwe są dwa tryby pracy:

A. Ciągłe przejęcie sterowania:

Wetknąć klucz do urządzenia. Po 10 sekundach będzie wykonywany zapisany w kluczu program, bez kasowania zapisanego w zegarze programu. Gdy klucz będzie wyciągnięty ponownie aktualne będzie zaprogramowanie zegara.

B. Kopiowanie (load) / zabezpieczenie (save)

Klucz służy do zapisywania w pamięci (zabezpieczenia) zapisanego w zegarze programu.

Można również zawartość klucza załadować do zegara.

1. Wetknąć klucz, odczekać 2 sekundy.
2. Wybrać za pomocą **menu** tryb pracy: **save**: sporządzenie kopii bezpieczeństwa zapisanego programu. **load**: załadowanie programu zapisanego w kluczu do zegara. **←**: sprawdzenie zawartego w kluczu programu.
3. Wybór potwierdzić wciskając **ok**.
4. Dla funkcji **save** i **load** wymagane jest ponowne potwierdzenie przyciskiem **ok**.

Na wyświetlaczu mogą pokazać się następujące meldunki błędów:

no prog: w kluczu nie jest zapisany żaden program.

Error: chodzi o klucz 2 kanałowego zegara.

W obu przypadkach:

- Można przeprowadzić jedynie tryb **save**.
- Meldunek błędu będzie wyświetlany aż do wyciągnięcia klucza; będzie jednak wykonywany program zegara.

Ustawianie daty i czasu

Przełączenie do czasu letniego ❄️/❄️

Wybieramy tryb **🕒** przez wciśnięcie przycisku **menu** i **ok**.

Zmieniamy dzień tygodnia, miesiąc, rok i czas (godziny i minuty) za pomocą przycisków **+** i **-**, następnie potwierdzając przyciskiem **ok**.

Zegar oferuje następnie przełączenie do czasu letniego na zimowy ❄️/❄️.

Wybieramy żądane przełączenie za pomocą przycisków **+** lub **-**. Potwierdzamy przyciskiem **ok**.

Rodzaj przełączenia zależy od geograficznego położenia.

Dostępne rodzaje przełączeń:

Rodzaj	Początek Czasu letniego	Koniec Czasu letniego	Obszar stosowania
Euro *	Ostatnia niedziela marca	Ostatnia niedziela października	Unia Europejska
USA	Druga niedziela marca	Pierwsza niedziela listopada	Ameryka Północna
AUS	Pierwsza niedziela października	erwsza niedziela kwietnia	Australia
USER	Pierwsza niedziela października	Dowolnie programowalny	
No	Brak przełączenia	Brak przełączenia	

* Nastawa podstawowa.

Przełączenie następuje zawsze między godziną 2.00 a 3.00 rano.

Po wybraniu **USER**:

1. Ustawiamy za pomocą przycisków **+** i **-** dzień i miesiąc przełączenia dla czasu letniego (+ 1 h); potwierdzamy przyciskiem **ok**.
2. Ustawiamy za pomocą przycisków **+** i **-** dzień i miesiąc przełączenia dla czasu zimowego (- 1 h); potwierdzamy przyciskiem **ok**.

Zegar sprawdza jakim dniami i tygodniami odpowiada te dane, tak aby w kolejnych latach zmiany zachodziły w tym samym czasie, niezależnie od daty.

Stworzenie wymuszone - Ciągłe przejęcie sterowania Sterowanie przypadkowe

Wybieranie przez wielokrotne naciśnięcie przycisku **👉**. Jeżeli wyjście znajduje się w stanie załączonego **On**:

- Pierwsze naciśnięcie: czasowe przejęcie sterowania. Migają **Off** i **👉**. Powrót automatycznego sterowania w następnym kroku programowym.

- Drugie naciśnięcie: ciągłe sterowanie wymuszone. **On** i **👉** będą wskazywane ciągle. To sterowanie musi być anulowane ręcznie.

- Trzecie naciśnięcie: ciągłe sterowanie wymuszone. **Off** i **👉** będą wskazywane ciągle. To sterowanie musi być anulowane ręcznie.

- Czwarte naciśnięcie: powrót do trybu pracy automatycznej.

Blokada

W celu zapobiegania niepożądanym ingerencjom, możliwe jest zablokowanie klawiatury zegara. Wykonuje się to za pomocą klucza EG004. Odblokowanie wykonywane jest w identyczny sposób.

Prawidłowe usuwanie produktu (zużyty sprzęt elektryczny i elektroniczny).

Oznaczenie umieszczone na produkcie lub w odnoszących do niego tekstach wskazuje, że produkt po upływie okresu użytkowania nie należy usuwać z innymi odpadami pochodzącymi z gospodarstw domowych. Aby uniknąć szkodliwego wpływu na środowisko naturalne i zdrowie ludzi wskutek niekontrolowanego usuwania odpadów, prosimy o oddzielenie produktu od innego typu odpadów oraz odpowiedzialny recykling w celu promowania ponownego użycia zasobów materiałnych jako dobrej praktyki. W celu uzyskania informacji na temat miejsca i sposobu bezpiecznego dia środowiska recyklingu tego produktu użytkownicy w gospodarstwach domowych powinni skontaktować się z punktem sprzedaży detalicznej, w którym dokonali zakupu produktu lub organem władz lokalnych. Użytkownicy w firmach powinni skontaktować się ze swoim dostawcą i sprawdzić warunki umowy zakupu. Produktu nie należy usuwać z innymi odpadami komercyjnymi.

Urządzenie dopuszczone do użytkowania w całej Wspólnocie Europejskiej i w Szwajcarii.

Urządzenie może być instalowane wyłącznie przez wykwalifikowanego elektryka zgodnie z normami i przepisami obowiązującymi w danym kraju.

PL Gwarancja

Firma Hager na warunkach określonych w Karcie Gwarancyjnej udziela na wyroby marki Hager zakupione w Polsce 2 letnią gwarancję liczoną od dnia zakupu danego wyrobu, nie dłużej jednak niż 3 lata od daty produkcji danego wyrobu. Gwarancja objęta są wyłącznie ukryte wady materiałowe lub konstrukcyjne, które uniemożliwiają użytkownika wyrobu zgodnie z jego przeznaczeniem. Nabywca traci prawo do świadczeń gwarancyjnych na skutek: dokonania przeróbek lub zmian konstrukcyjnych wyrobu, b) dokonywania napraw wyrobu przez osoby inne niż Gwarant, c) niewłaściwego lub niezgodnego z instrukcją lub przeznaczeniem użytkownika, przechowywania wyrobu, d) nieprawidłowej instalacji lub montażu wyrobu. Świadczenie gwarancyjne jest realizowane, jeżeli wyrob jest dostarczony przez Klienta wraz z opisem uszkodzenia lub wady produktu.